

SURTEK

EQUIPO PARA CARROCERO

HYDRAULIC BODY FRAME
REPAIR KIT

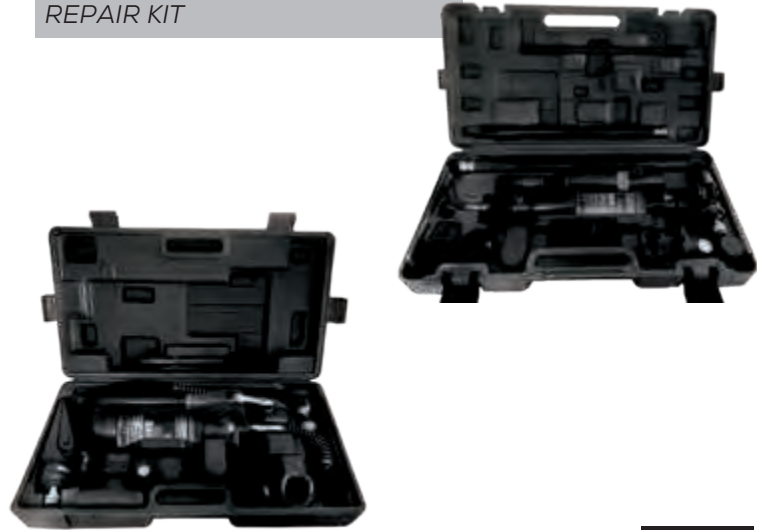

Póliza de garantía. Este producto está garantizado por URREA HERRAMIENTAS PROFESIONALES S.A. DE C.V. Carretera a El Castillo, km 11.5, C.P. 45680, El Salto, Jalisco, México. R.F.C. UHP900402Q29, teléfono 01 33 3208-7900 contra defectos de fabricación y mano de obra con su reposición o reparación sin cargo por el periodo de 1 año. Para hacer efectiva esta garantía, deberá presentar el producto acompañado de su comprobante de compra en el lugar de adquisición del producto o en el domicilio de nuestra planta mismo que se menciona en el primer párrafo de esta garantía. En caso de que el producto requiera de partes o refacciones acuda a nuestros distribuidores autorizados. Los gastos que se deriven para el cumplimiento de esta garantía serán cubiertos por URREA HERRAMIENTAS PROFESIONALES, S.A. DE C.V. Esta garantía no será efectiva en los siguientes casos:

- a).- Cuando la herramienta se haya utilizado en condiciones distintas a las normales.
- b).- Cuando el producto hubiera sido alterado de su composición original o reparado por personas no autorizadas por el fabricante o importador respectivo.

This product has a 1 year warranty by URREA HERRAMIENTAS PROFESIONALES S.A. DE C.V. against any manufacturing defect, with its repair or replacement during its life expectancy. The warranty is not applicable if the product does not show the URREA brand, if the product is worn out by its daily use, shows signs of abuse, damage, its original composition has been altered, or specifies a different warranty. In order to make the warranty effective, the product must be taken to the company or to the place of purchase along with its receipt.



CALL CENTER
USUARIO

Encuentra centros de
servicio autorizados en:

01800 88 87732
serviciopt@urreea.net
urreea.com



MANUAL DE USUARIO Y
GARANTÍA.

USER'S MANUAL AND WARRANTY

EQC4

EQC10



ATENCIÓN: lea, entienda y siga las instrucciones de seguridad contenidas en este manual antes de operar esta herramienta.

WARNING: read, understand and follow the safety rules in this manual, before operating this tool.

INFORMACIÓN DE SEGURIDAD

⚠ ¡ATENCIÓN! Lea, entienda y siga las instrucciones de seguridad contenidas en este documento antes de operar este producto.

CARACTERÍSTICAS

CONOZCA SU PRODUCTO

Antes de intentar usar este producto, familiarícese con todas sus características de operación y requerimientos de seguridad

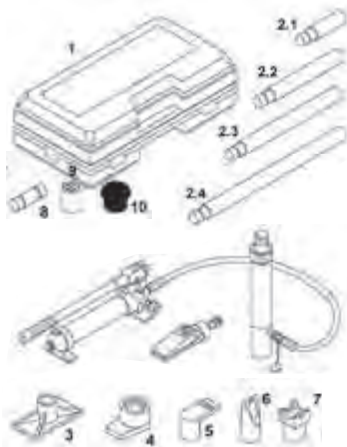

1. Caja plástica.
2. Extensión.
3. Base plana.
4. Dedo rondana para pistón.
5. Dedo para émbolo.
6. Cabeza de caña.
7. Base en V.
8. Conector macho.
9. Asiento dentado.
10. Cabeza de hule.

12. Pistón.
13. Espaciador.

ESPECIFICACIONES TÉCNICAS

EQC4	
ALTURA MÁX. LEVANTE	120 mm
ALTURA MIN. DEL CILINDRO	278 mm
PRESIÓN DE TRABAJO	56 Mpa
CAPACIDAD DE ACEITE	350 g
CAPACIDAD DE CARGA	4 toneladas

EQC10	
ALTURA MÁX. LEVANTE	135 mm
ALTURA MIN. DEL CILINDRO	390 mm
PRESIÓN DE TRABAJO	62 Mpa
CAPACIDAD DE ACEITE	500 g
CAPACIDAD DE CARGA	10 toneladas

INSTRUCCIONES DE OPERACIÓN

Cuando usted quiera utilizar este equipo, gire la perilla de control de la válvula en sentido de las manecillas del reloj, jale y empuje la manivela.

Para facilitar el uso, usted puede colocar de manera vertical u horizontal el tubo de bombeo, pero éste siempre debe apuntar hacia abajo, si es necesario, los componentes pueden ser combinados. Cuando usted quiera liberar el gato, gire la perilla de control de la válvula en sentido contrario a las manecillas del reloj.

MANTENIMIENTO

⚠ ¡IMPORTANTE! Después de usar de 30-50 veces, es ideal cambiar el aceite hidráulico en la condición del equipo que no funciona.

Gire el tornillo en la parte posterior de la bomba, vacíe el aceite hidráulico usado, después suministre el aceite nuevo con una pistola de aceite. El volumen recomendado de aceite se muestra a continuación. No agregue aceite en exceso o el vástago no se podrá volver a colocar normalmente. Si es así, gire el tornillo en la parte posterior de la bomba para descargar el aire no deseado, apriételo después de que el vástago del pistón se vuelva a colocar.

CARGA:

La carga máxima no puede exceder la carga nominal.

La carga no puede exceder la mitad de la capacidad cuando se utilizan todos los tubos.

La extensión del pistón no puede exceder su carrera.

La carga en la extensión no puede exceder 1/2 ton.

SEGURIDAD:

Cheque el nivel de aceite.

Si no es suficiente agregue el mismo tipo de aceite hidráulico.

Después de usar, cierre la válvula con el tapón, para mantener el aceite libre del polvo y la suciedad.

Antes de cargar, ajuste el gato ligeramente para que la carga esté equilibrada con respecto al eje.

El tubo no puede doblarse, tampoco estar cerca de las herramientas de corte o del fuego ni ponerle peso encima.

SOLUCIÓN DE PROBLEMAS

Detenga el uso de este equipo inmediatamente si alguno de los siguientes problemas ocurre, ya que esto podría generar lesiones. Cualquier reparación o reemplazo debe ser realizado solo en un centro de servicio autorizado.

CUANDO USE ESTE EQUIPO, DESPUÉS DE UNA CONEXIÓN CORRECTA SEGÚN EL MANUAL DE OPERACIÓN, USTED COMIENZA A BOMBEAR Y EL PISTÓN NO FUNCIONA.

La bola de acero estuvo sumergida durante mucho tiempo : Suelte la válvula, bombee el mango de 10-15 veces. Cierre la válvula, bombee con el mango de 5-10 veces. Repita los pasos 1 y 2 aproximadamente tres veces y este problema se resolverá.

CUANDO USE ESTE EQUIPO, DESPUÉS DE UNA CONEXIÓN CORRECTA SEGÚN EL MANUAL DE OPERACIÓN, USTED COMIENZA A BOMBEAR Y EL PISTÓN SUBE Y DESPUÉS DESCENDE.

La válvula está abierta. El desecho dentro de la válvula crea incapacidad para seguir. Apriete la perilla de la válvula. Libere la presión girando la perilla en sentido antihorario. Bombee el mango 10-15 veces. Cierre la válvula. Bombee el mango de 5-10 veces. Repita los pasos 1 y 2 aproximadamente tres veces y este problema se resolverá.

CUANDO USE ESTE EQUIPO, DESPUÉS DE UNA CONEXIÓN CORRECTA SEGÚN EL MANUAL DE OPERACIÓN EL PISTÓN ESTÁ INCLINADO Y EL VÁSTAGO DEL ÉMBOLO CURVEADO.

Incorrecta conexión o desequilibrio de la base. Detenga inmediatamente el trabajo hasta estar seguro de tener una correcta conexión del pistón con la base y ponerlo en una superficie dura, estando siempre seguro de que está en posición vertical.

SAFETY INFORMATION

⚠ ATTENTION! Read, understand and follow the safety instructions contained in this document before operating this product.

CHARACTERISTICS

KNOW YOUR TOOL

Before attempting to use this product, become familiar with all of its operating features and safety requirements.

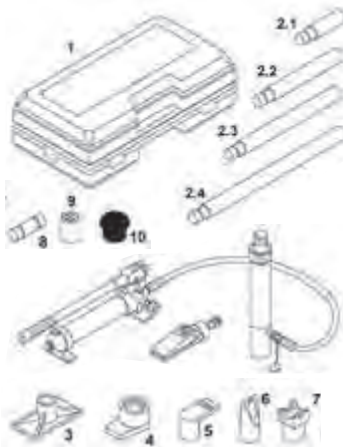

1. Blow molded.
2. Tube.
3. Flat base.
4. Ram toe.
5. Plunger toe.
6. Wedge head.
7. V-base.
8. Male connector.
9. Serrated saddle.
10. Rubber head.
11. Pump.

12. Ram.
13. Spreader.

TECHNICAL SPECS

EQC4	
MAX. LIFTING HEIGHT	120 mm
CYLINDER MIN. HEIGHT	278 mm
WORK PRESSURE	56 MPa
OIL TO BE FILLED	350 g
CAPACITY	4 ton

EQC10	
MAX. LIFTING HEIGHT	135 mm
CYLINDER MIN. HEIGHT	390 mm
WORK PRESSURE	62 MPa
OIL TO BE FILLED	500 g
CAPACITY	10 ton

OPERATION INSTRUCTION

When you want to use this jack, turn the control knob of the valve clockwise, pull and push the handle, for easy to use you can put it in any position from horizontal to vertical, but the tube must face downwards, if necessary, the components can be combined with the body.

When you want to release the jack, turn the control knob of the valve counterclockwise.

MAINTENANCE

⚠ IMPORTANT! After used for 30-50 times, ideal to change the hydraulic oil on the condition of the equipment not on working. Turn on the screw on the rear of the pump, empty the used hydraulic oil, then injection with fresh oil by oil gun. The recommendatory-oil volume is stated below.

Do not add oil excessive or the piston rod cannot be reposted normally. If so, turn on the screw on the rear of the pump to discharge unwanted air, then tighten it after the piston rod is reposted.

LOAD:

Maximum load cannot exceed the rated capacity.

The load cannot exceed the half of the capacity when all tubes used.

The extension of the piston cannot exceed the stroke.

The load on the spreader rem cannot exceed 1/2 ton.

SAFETY:

Check the level of oil. If it is not enough, please add the same hydraulic oil.

After using, close the valve with the cover, to keep the oil free from the dust and dirt.

Before lifting, adjust the jack slowly to make the load coaxial with respect to the jack.

Tube cannot be bent, near to the cutting tools and fires, also cannot put to weight on it.

TROUBLESHOOTING

Stop using this equipment immediately if any of the following problems occur, as it may cause personal injury. Any repairs or replacement must be done by a qualified person or an authorized service center only.

WHEN USE THIS EQUIPMENT, AFTER CORRECTLY CONNECTION AS PER OPERATION MANUAL, PUMP UP THE HANDLE, THE RAM DOESN'T CURVED.

The steel ball is immersed inside for too long time: Release the valve, pump up the handle for 10-15 times. Close the valve, pump up the handle for another 5-10 times. Repeat step 1 & 2 for about three times, this problem be settled.

WHEN USE THIS EQUIPMENT, AFTER CORRECTLY CONNECTION AS PER OPERATION MANUAL, PUMP UP THE HANDLE, THE RAM AT FIRST GOES UP AND THEN DESCENDS.

Unlock of the valve. Scrap iron inside the valve cause unable to be shut off. Release the pressure by turning the knob anti-clockwise.

pump up the handle 10-15 times. Close the valve. Pump up the handle 5-10 times. Repeat step 1 & 2, the problem will be settled.

WHEN USE THIS EQUIPMENT, AFTER CORRECTLY CONNECTION AS PER OPERATION MANUAL, THE RAM IS FOUND GRADIENT AND THE PISTON ROD CURVED.

Uncorrect of connection or unbalance of the footing. Stop work immediately, be sure of correct connection of the ram and the base and put it on the hard ground. Always be secure of its vertical position.

